

GAINES COUVRE-JOINT AVEC ELEMENT DE MAINTIEN

RÉSINE VINYLIQUE FLEXIBLE COEXTRUDÉ

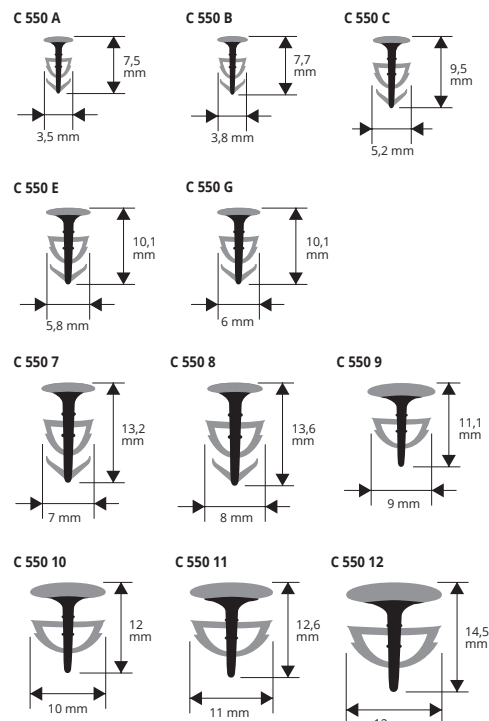
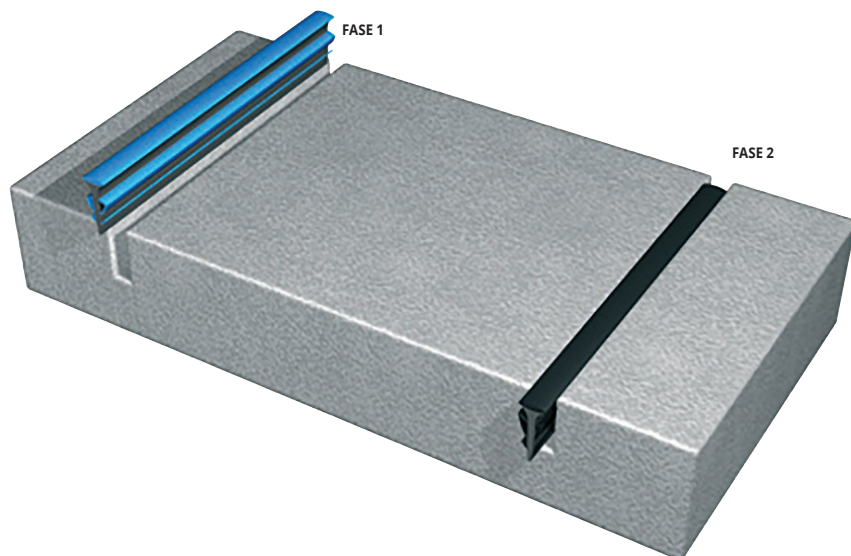

POUR SOLS INDUSTRIELS - RÉSINE VINYLIQUE FLEXIBLE

cond. Rouleaux 250 ML

Article	L gaine mm	Epaisseur disque mm		
C 550 A..	3,5	2,4		*
C 550 B..	3,8	2,8		*
C 550 C..	5,2	3,2		*
C 550 E..	5,8	3,6/3,8		*
C 550 G..	6	4,2		*

QUANTITÉ MINIMUM 20 ROULEAU = 5000 ML par couleur et la taille.

Disponible pour tout type de disque diamanté et abrasif.

Pour joints plus larges - RÉSINE VINYLIQUE FLEXIBLE

cond. rouleau 200 ML

Article	L gaine mm	Epaisseur disque mm		
C 550 7..	7	5/6		*
C 550 8..	8	6/7		*

Pour joints plus larges - RÉSINE VINYLIQUE FLEXIBLE

cond. rouleau 150 ML

Article	L gaine mm	Epaisseur disque mm		
C 550 9..	9	7/8		*
C 550 10..	10	8/9		*

Pour joints plus larges - RÉSINE VINYLIQUE FLEXIBLE

cond. rouleau 100 ML

Article	L gaine mm	Epaisseur disque mm		
C 550 11..	11	9/10		*
C 550 12..	12	10/11		*

Ces gaines ont la partie supérieure plate plus large pour couvrir les ébréchantures du revêtement dus à la coupe au disque.

Disponible dans les diverses couleurs: G - Y - R - N - B. Le sigle de la couleur doit être ajouté au code de l'article. Exemple: C 550 A... (couleur choisie, Gris) C 550 AG.

GAMME COULEURS



ELLE RESOUT LES PROBLÈMES SUIVANTS:

- Elle couvre parfaitement le joint effectué avec tout type de disque et reste posée au niveau du revêtement sans s'enfoncer.
- Son support central, semi-rigide, évite le retrait de la gaine dans les zones d'assemblage.
- Il n'est pas nécessaire de changer la gaine lorsque le disque est usé puisque elle s'adapte également aux joints plus étroits.
- Disponible également pour des joints plus larges de 6 mm à 12 mm.
- Grande facilité de pose.

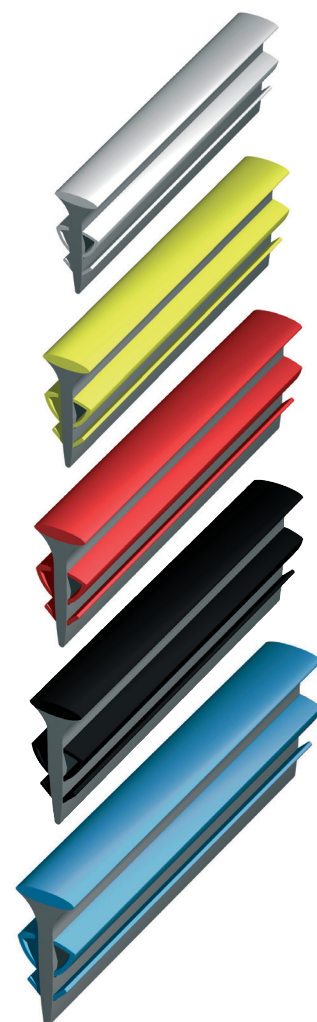

* = Production sur demande avec quantité minimale de 5000 ml. Délai de production 4/5 semaines, prix à établir