

DEHNUNGSFUGENSTREIFEN

AUS FLEXIBLEM VINYLHARZ FÜR INDUSTRIEBÖDEN

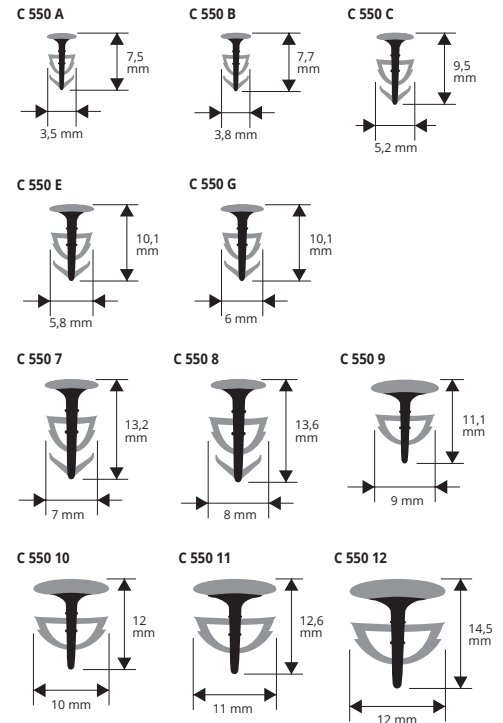
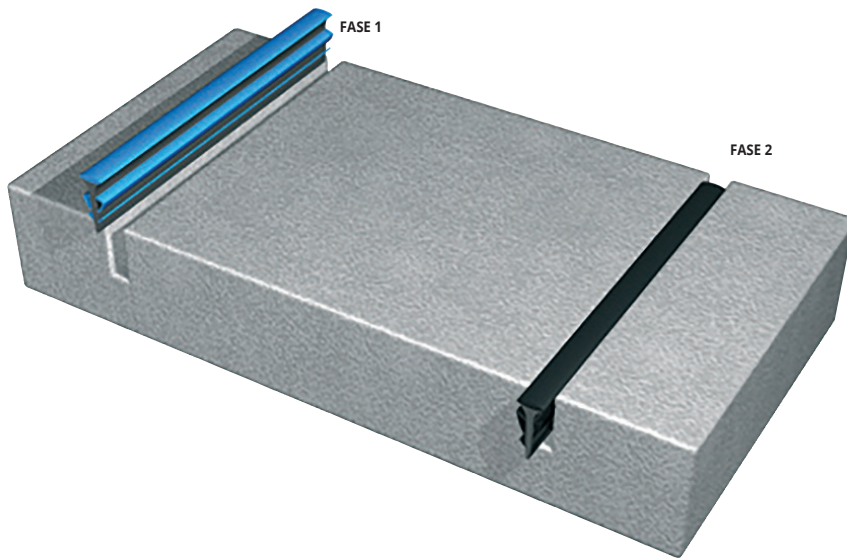

Für Industrieböden - FLEXIBLES VINYLHARZ

VE rollen 250 Lfm

Artikel	Profilbr. mm	Scheibenstärke mm		
C 550 A..	3,5	2,4		*
C 550 B..	3,8	2,8		*
C 550 C..	5,2	3,2		*
C 550 E..	5,8	3,6/3,8		*
C 550 G..	6	4,2		*

MINDESTBESTELLMENGE 20 ROLLEN = 5000 Lfm pro Farbe und Größe. Für jede Art von Diamantschleif- und Polierscheiben verfügbar.

Für größere Fugen - FLEXIBLES VINYLHARZ

VE rollen 200 ml

Artikel	Profilbr. mm	Scheibenstärke mm		
C 550 7..	7	5/6		*
C 550 8..	8	6/7		*

Für größere Fugen - FLEXIBLES VINYLHARZ

VE rollen 150 ml

Artikel	Profilbr. mm	Scheibenstärke mm		
C 550 9..	9	7/8		*
C 550 10..	10	8/9		*

Für größere Fugen - FLEXIBLES VINYLHARZ

VE rollen 100 ml

Artikel	Profilbr. mm	Scheibenstärke mm		
C 550 11..	11	9/10		*
C 550 12..	12	10/11		*

Es ist in folgenden Farben erhältlich: G - Y - R - N - B. Der gewählte Farbcode wird an den Artikelcode angeschlossen. Beispiel: C 550 A.. (gewählte Farbe: Grau) C 550 AG.

FARBPALETTE



DER DEHNUNGSFUGENSTREIFEN AUS FLEXIBLEM VINYLHARZ LÖST DIE NACHSTEHENDEN PROBLEME:

- Deckt alle, egal mit welcher Schnittscheibenart ausgeführten Fugen ab und bleibt langfristig mit dem Boden bündig, ohne einzusinken.
- Dank des halbsteifen, zentralen Schafts beugt es dem Schrumpfen des Profils in den Anschlusszonen vor.
- Bei Verschleiß der Schnittscheibe ist es nicht mehr notwendig, diese auszuwechseln, da sich das Profil auch schmäleren Fugen anpasst.
- Auch für von 6 bis 12 mm größer bemessene Fugen verfügbar.
- Ausgesprochen verlegungsfreundlich.

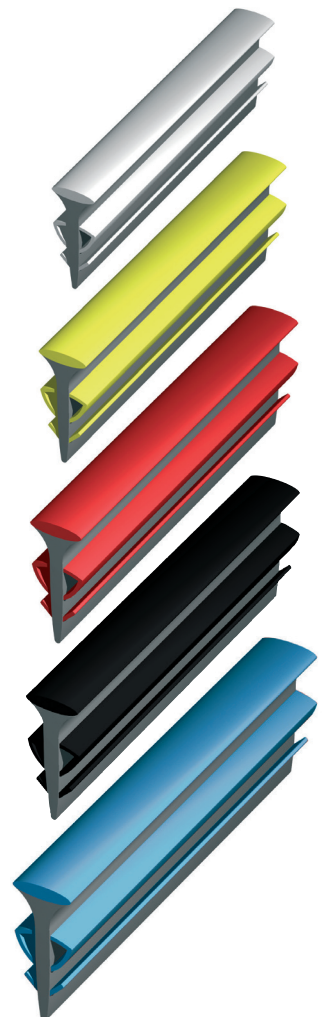

* = Produktion auf Anfrage mit Mindestmenge von 5000 Lfm. Produktionszeit 4/5 Wochen, Preis zu vereinbaren