

ANSCHLUSSPROFIL FÜR MÖRTELVERLEGUNG ist eine Dehnungsfuge, bestehend aus einer Struktur aus ungiftigem Vinylharz, der die Fliesenkanten im Falle von Verkehr von Fahrzeugen mit Gummirädern schützt, und aus einem Dehnungsteil aus weichem Vinylharz, der gegen Pilze, Bakterien, UV-Strahlen und Stoffe, die im Verlegungsbereich vorhanden sind, beständig ist. **ANSCHLUSSPROFIL FÜR MÖRTELVERLEGUNG** koextrudiert, aus Vinylharz, ist für alle Flächen geeignet, die dem Fußgängerverkehr / Fahrzeugverkehr mit Gummirädern ausgesetzt sind.

ANSCHLUSSPROFIL FÜR MÖRTELVERLEGUNG

VINYLSHARZ UNGIFTIG
KOEXTRUDIERT



VINYLSHARZ KOEXTRUDIERT

Stangenlänge 2,5 Lfm - VE 40 Stk. - 100 Lfm (C513 - VE 50 Lfm)

Artikel	L x H mm
C511...	8 X 25
C512...	8 X 35
C513...	8 X 45

ART. NUR IN GANZEN VERPACKUNGSEINHEITEN ERHÄLTLICH

Verfügbare Kombinationen: GS-GT-GL (auf Anfrage auch RT-MT-BIBI-B-A e N bei Mindestabnahme von 400 Stk.). Der gewählte Kombinationscode wird an den Produktcode angeschlossen. Beispiel: C511... (gewählte Kombination Dunkelgrau / Transparent) C511 GT.

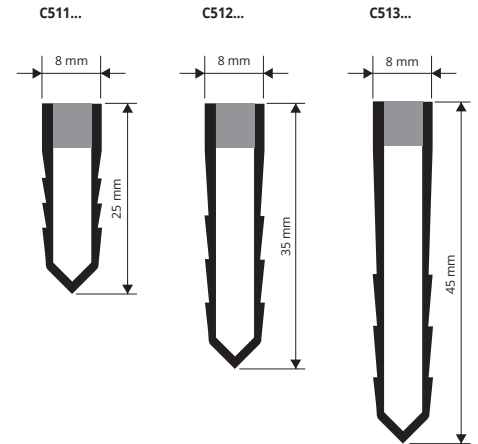

elastische Trennprofile

FARBPALETTE

GS - Dunkelgrau für steifer und elastischer Teil	GT - Dunkelgrau für steifer Teil / Transparent für elastischer Teil	GL - Lichtgrau für steifer und elastischer Teil

BEI MINDESTABNAHME 400 Stk. pro Farbe und Höhe

RT - Rot für steifer Teil / Transparent für elastischer Teil	MT - Braun für steifer Teil / Transparent für elastischer Teil	BI/BI - Weiß für steifer und elastischer Teil
B/B - Beige (E84)	A/A - Elfenbein (E81)	N/N - Schwarz für steifer und elastischer Teil

(Preis und Zeiten nach Vereinbarung)

TECHNISCHE ANLEITUNG FÜR DIE VERLEGUNG

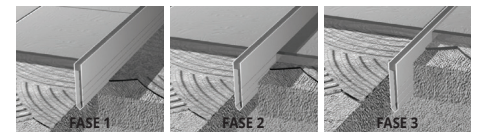
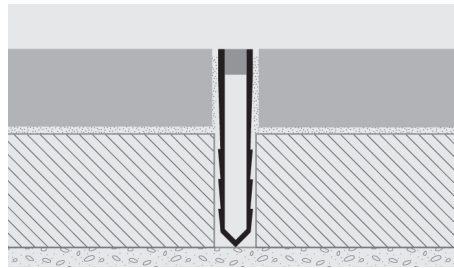

1. "ANSCHLUSSPROFIL FÜR MÖRTELVERLEGUNG" gemäß der Höhe und der gewünschten Farbe auswählen. 2. "ANSCHLUSSPROFIL FÜR MÖRTELVERLEGUNG" auf die gewünschte Länge zuschneiden. 3. Den Estrich mit der Kelle entlang des Fußbodenrandes schneiden. 4. Die Fuge im frischen Estrich positionieren, dabei darauf achten, dass sie mit der Oberfläche des Fußbodens ausgerichtet wird. 5. Den Estrich und den Fußboden verlegen.

DOPPELTE FUGE VERLEGUNG MIT MÖRTEL ist eine Dehnungsfuge, bestehend aus einer Struktur aus ungiftigem Vinylharz, der die Fliesenkanten im Falle von Verkehr von Fahrzeugen mit Gummirädern schützt, und aus einem doppelten Dehnungsteil aus weichem Vinylharz, der gegen Pilze, Bakterien, UV-Strahlen und Stoffe, die im Verlegungsbereich vorhanden sind, beständig ist. **DOPPELTE FUGE VERLEGUNG MIT MÖRTEL** koextrudiert, aus Vinylharz, ist für alle Flächen geeignet, die dem Fußgängerverkehr / Fahrzeugverkehr mit Gummirädern ausgesetzt sind.

DOPPELANSCHLUSSPROFIL FÜR MÖRTELVERLEGUNG

VINYLSHARZ UNGIFTIG KOEXTRUDIERT
MIT DOPPELTEM SILIKON



VINYLSHARZ KOEXTRUDIERT (PVC) MIT DOPPELSILIKON

Stangenlänge 2,5 Lfm - VE 40 Stk. - 100 Lfm (GDSP 43 - VE 50 Lfm)

Artikel	L x H mm
GDSP 43...	10 X 43
GDS 23...	10 X 25
GP 20	8 X 20

ART. NUR IN GANZEN VERPACKUNGSEINHEITEN ERHÄLTLICH

Verfügbare Kombinationen: GS - GT - GL. Der gewählte Kombinationscode wird an den Produktcode angeschlossen. Beispiel: GDSP 43... (gewählte Kombination Dunkelgrau / Transparent) GDSP 43GT.

FARBPALETTE

GS - Dunkelgrau für steifer und elastischer Teil	GT - Dunkelgrau für steifer Teil / Transparent für elastischer Teil	GL - Lichtgrau für steifer und elastischer Teil

BEISPIEL UND TECHNISCHE ANLEITUNG FÜR DIE VERLEGUNG

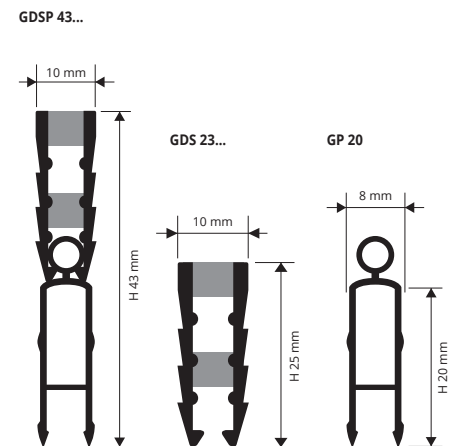
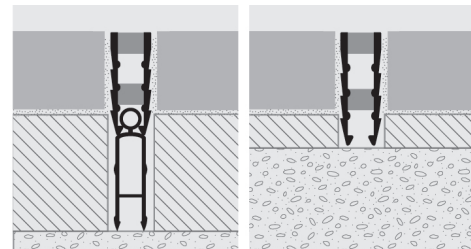

elastische Trennprofile

1. "DOPPELANSCHLUSSPROFIL FÜR MÖRTELVERLEGUNG" gemäß der gewünschten Farbe auswählen. 2. "DOPPELANSCHLUSSPROFIL FÜR MÖRTELVERLEGUNG" auf die gewünschte Länge zuschneiden. 3. Den Estrich mit der Kelle entlang des Fußbodenrandes schneiden. 4. Die Fuge im frischen Estrich positionieren, dabei darauf achten, dass sie mit der Oberfläche des Fußbodens ausgerichtet wird. 5. Den Estrich und den Fußboden verlegen.